

Kompaktantrieb Typ MovingCap 563



Kompaktantrieb Typ MovingCap 563 mit integrierter Regelelektronik und CANopen Interface

Die Fakten:

- Kompakte Bauweise
- 4Q Servoregler
- Sinuskommutierung mit feldorientierter Regelung
- Drehzahlregelung bis $n = 0 \text{ min}^{-1}$ mit Haltemoment
- CANopen Kommunikationsschnittstelle DS402
- Umfangreiches I/O Interface
- Unterschiedliche Betriebsmodi nach CiA DS402
- LED Statusanzeige nach CiA DS303
- Elektronik in robustem Metallgehäuse
- Steckeranschlüsse M12 und M16 in abgedichtetem Industriestandard
- Python Kommandointerpreter für kundenspezifische Applikations- und Bewegungsprofile
- Unterschiedliche Getriebeausführungen
- Intuitiv bedienbare Inbetriebnahmesoftware

Motordaten:

Typ		563_20	563_40	563_60
Nennspannung (Motor):	V DC	24/48	24/48	24/48
Nennspannung (Logik)	V DC	24	24	24
Nennrehzahl	min ⁻¹	4000	4000	4000
Leerlaufrehzahl	min ⁻¹	6000	6000	5700
Nennmoment	mNm	360	670	880
Spitzenmoment kurzzeitig	mNm	1000	1800	2 500
Nennstrom	A	6,9	15	21
Spitzenstrom	A	8	8 / 4	8 / 4
Nennabgabeleistung	W	138	301	419
Spitzenleistung kurzzeitig	W	180	180	180
Schutzart		IP54	IP54	IP54
Zul. Umgebungstemperatur	°C	0...+40	0...+40	0...+40
Gewicht	kg	0,7	0,7	0,7

Abmessungen:

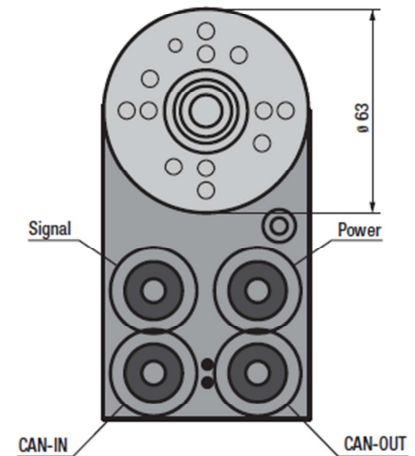
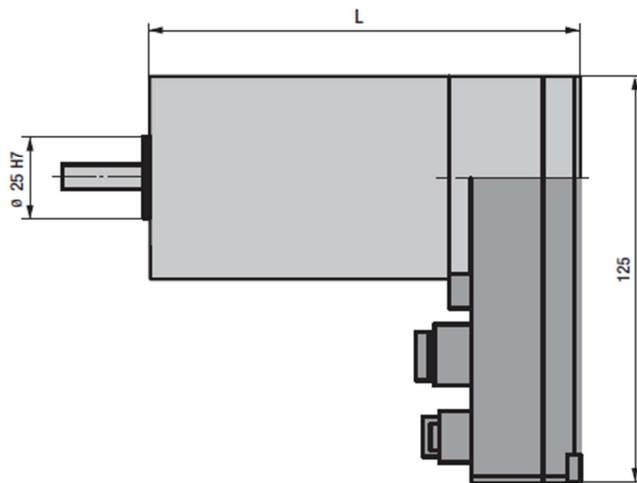

Typ:	563_20	563_40	563_60
L:	112	132	152

Anschlussbelegung:

Detail Signal

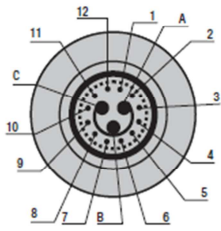

Pin 1	Digital I/O 1	PNP 24 V
Pin 2	Digital I/O 2	PNP 24 V
Pin 3	Digital I/O 3	PNP 24 V
Pin 4	Digital I/O 4	PNP 24 V
Pin 5	Digital I/O 5	PNP 24 V
Pin 6	Digital I/O 6	PNP 24 V
Pin 7	Digital I/O 7	PNP 24 V
Pin 8	Digital I/O 8	PNP 24 V
Pin 9	Digital I/O 9	NPN (Open Collector, 30 V _{max})
Pin 10	Enable	PNP 24 V
Pin 11	Analog IN 1	0 ... 10 V
Pin 12	Analog IN 2	0 ... 10 V
Pin A	Analog IN –	GND _{Analog}
Pin B	U _c	Logikversorgung + (24 V)
Pin C	GND	Logikversorgung – (GND)

Detail Power

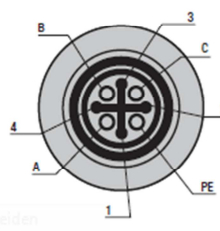

Pin A	U _{ZK}	Leistungsversorgung
Pin B	Ballast/Break	Ballastwiderst./Bremsanschl.
Pin C	GND-Power	Leistungsversorgung
Pin PE	PE	Erdung (auf Motorgehäuse)
Pin 1	CAN_H	CAN_Bus High Signal
Pin 2	CAN_L	CAN_Bus Low Signal
Pin 3	Enable	Motor Enable
Pin 4	I/O	Digital I/O

Detail CAN-OUT

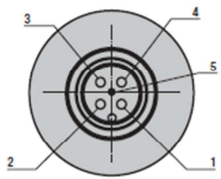

Pin 1	n.c.	
Pin 2	Digital I/O 9	NPN
Pin 3	CAN-GND	CAN-GND
Pin 4	CAN_H	CAN-Bus High Signal
Pin 5	CAN_L	CAN_Bus Low Signal

Detail CAN-IN

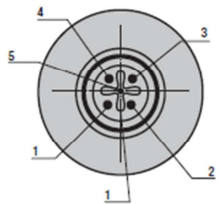

Pin 1	n.c.	
Pin 2	Enable	Enable
Pin 3	CAN-GND	CAN-GND
Pin 4	CAN_H	CAN-Bus High Signal
Pin 5	CAN_L	CAN_Bus Low Signal